

U27-4

S najširšou kabínou vo svojej triede, nové minirýpadlo U27-4 prináša luxus aj pre najťažšie práce.

Predstavujeme Vám nové minirýpadlo U27-4. Výnimočne kompaktné a dostatočne pevné, aby mohlo jednoducho vykonávať náročné práce v obmedzených priestoroch. A teraz s oveľa priestrannejšou kabínou so širokým výhľadom, širším a nižším vchodom pre jednoduché nastupovanie a vystupovanie, U27-4 ponúka výnimočné pohodlie a luxus pre všetky vykonávané práce.



Kubota U27-4

NORWIT

LUXUSNÝ INTERIÉR

VÄČŠÍ INTERIÉR KABÍNY

Nové minirýpadlo U27-4 ponúka najpriestrannejšiu kabínu v kategórii 2,5 t minirýpadiel, aby mal operátor viac pohodlia a menej únavy ako v našej predchádzajúcej verzii. Priestor pre nohy bol zväčšený na 370 mm. Navyše šírka kabínových dverí bola rozšírená, kým vstupná výška bola znížená. To umožňuje rýchly vstup do a výstup z kabíny, čo zjednodušuje operátorovi prácu, kde je časté vystupovanie potrebné – kopanie výkopov, ukladanie potrubia. A čo viac, mechanizmus plynových tlmičov otvára predné okno bez námahy.



POHODLNÉ ODPRUŽENÉ SEDADLO

Pohodlné odpružené sedadlo je navrhnuté tak, aby znižovalo námahu a minimalizovalo únavu, a tým Vám umožňuje pracovať dlhšie. Môže byť individuálne nastavené podľa požiadaviek operátora. Ponúka pevné nastaviteľné opierky zápästia a samonapínací bezpečnostný pás.



PRVOTRIEDNY VÝKON

Minirýpadlo U27-4 je navrhnuté tak, aby zvládlo aj náročnejšie úlohy, ktoré sú predurčené pre väčšie rýpadlá. Nulový presah Vám umožňuje jednoducho prechádzať a otáčať sa aj v zúžených priestoroch. A vlastnosti ako rýpna sila, jednoduchosť vykonávania 4 simultánných funkcií a ešte oveľa viac, Vám ponúkajú výkon, na ktorý sa môžete plne spoľahnúť.



RÝPNA SILA

Minirýpadlo U27-4 poskytuje lyžici impozantnú rýpnu silu. Jeho výkonné a vyvážené rameno a lyžica umožňujú operátorovi kopať rýchlejšie, hlbšie (2820 mm) a efektívnejšie aj v ťažkých podmienkach. Ponúka excelentnú stabilitu bez potreby pridania závaží, čo je častou požiadavkou pri minirýpadlách s nulovým presahom.

ŠTYRI OPERÁCIE SÚČASNE

Keď simultánne ovládáte výložník, rameno, lyžicu a otáčate sa, tak dve variabilne nastaviteľné čerpadlá distribujú požadovaný prietok oleja do každého hydromotora. Tento proces je dosiahnutý bez zníženia rýchlosti a sily a poskytuje nepretržitý vysoký výkon kopania.

NULOVÝ PRESAH

S nulovým presahom minirýpadla U27-4 dokážete efektívne pracovať aj v zúžených priestoroch. Minimálny presah kabíny cez pásy Vám umožní otáčať kabínu o 360° sebaisto a bezpečne, bez nehody spôsobenej okolitými predmetmi. Poskytuje lepšiu rovnováhu oproti konvenčným rýpadlám s nulovým presahom. Je ideálnym pre prácu v preplnených mestských plochách.



Kubota U27-4

NORWIT

PRVOTRIEDNY VÝKON

KUBOTA MOTOR

Minirýpadlo U27-4 je poháňané výkonným a spoľahlivým motorom Kubota. Je skonštruovaný tak, aby poskytoval vysoký výkon pri kopaní a dvíhaní. Zároveň však minimalizuje hlučnosť a vibrácie a spĺňa emisnú normu Stage 3B.



JEDNODUCHÁ PREPRAVA

Kubota U27-4 s hmotnosťou 2590 kg (s kabinou) môže byť jednoducho naložená na nákladné vozidlo alebo prepravovaná na vozíku s celkovou hmotnosťou do 3,5t.



EXCELENTNÝ VÝHLAD

Aby ste mohli vykonať prácu efektívnejšie a bezpečnejšie, kabína minirýpadla U27-4 ponúka expanzívne zorné pole. Navyše predný a zadný výhľad Vám poskytuje vykonať jemné operácie v stiesnených priestoroch a tým minimalizovať riziko nárazu do ľudí alebo iných objektov. A čo viac, všetky hydraulické hadice výložníka boli vložené do výložníka, aby bolo znížené riziko ich poškodenia a zvýšila sa ich životnosť. Zároveň sa tým zlepšil výhľad z kabíny a operátor sa môže viac koncentrovať na prácu.



ŠÍRKA STROJA

Šírka pásov 300 mm poskytuje stabilitu potrebnú pri prácach, kde je obmedzený priestor.

NOVÝ DIGITÁLNY PANEL

Pokračujúc v prepracovanom systéme Kubota Intelligent Control System, nový digitálny panel poskytuje pohodlie pre končeky prstov obsluhy. Jednoduchý a užívateľsky priateľský digitálny panel umiestnený v pravej prednej časti, je lepšie viditeľný a ponúka jednodotkové tlačidlo pre čas, merač motohodín a otáčky. Programovanie kľúčov systému proti krádeži Anti-Theft je jednoduché vďaka prehľadnému displeju. Ľahší prístup, jednoduchšie nastavenie, ľahko čitateľné ukazovatele a upozornenia, vždy budete informovaní stave minirýpadla.

A. Ukazovateľ stavu paliva

B. Teplota chladivej kvapaliny

C. Svetelné indikátory

(prehriatie, hydraulika, batéria)

D. LCD displej

(čas, motohodiny, otáčky)

Čas

12:00 n/min
h

Počítadlo hodín

15.8 n/min
h

Tachometer

2243 n/min
h

DIAGNOSTIKA

Diagnostická funkcia monitoruje stav U27-4 a automaticky upozorňuje na nebezpečenstvo svetelnými indikátormi a číselným chybovým kódom.

NORWIT

Kubota U27-4

JEDNODUCHÁ ÚDRŽBA A BEZPEČNOSŤ

S minirýpadlom U27-4 môžete pracovať úplne sebaisto vďaka pevnej a odolnej konštrukcii ROPS/OPG. Zaisťuje maximálnu bezpečnosť obsluhy a predchádza nehodám ako napríklad poškodenie pracovných svetiel alebo zadných zrkadiel. Okrem toho, motor je ergonomicky usporiadaný tak, aby bol jednoduchý prístup ku chladiču motorového oleja a tým zabezpečená ľahká rutinná údržba a kontrola prívodu vzduchu.



ROPS / OPG (HORNÝ OCHRANNÝ RÁM, STUPEŇ I)

Ochrana proti prevráteniu stroja (ROPS / OPG stupeň I) pre kabínu aj verziu s ochranným rámom poskytuje bezpečnosť pre operátora aj v prípade prevrátenia stroja alebo padajúcim objektom.

- A** Batéria
- B** Filter vzduchu
- C** Kompenzačná nádrž chladiacej kvapaliny
- D** Palivový filter
- E** Odľučovač vody
- F** Chladič
- G** Chladič oleja

JEDNODUCHÁ ÚDRŽBA A BEZPEČNOSŤ

Kubota originálny Anti-Theft systém

Vaša Kubota U27-4 je chránená vďaka patentovanému systému Anti-Theft. Len naprogramované kľúče môžu naštartovať motor. V prípade pokusu naštartovať motor nenaprogramovaným kľúčom bude aktivovaný bezpečnostný alarm. Tento systém tiež upozorňuje operátora, aby po ukončení prevádzky vybral kľúč zo zapalovania. LED kontrolka upozorňuje potenciálnych zlodějov, že systém je aktivovaný.



Červený programovací kľúč programuje jednotlivé kľúče. Čierne kľúče štartujú motor.



ŠTANDARDNÁ VÝBAVA

Motor / palivový systém

- originál Kubota motor
- dvojitý filter vzduchu
- indikátor hladiny paliva
- batériový spínač
- elektrické palivové čerpadlo

Podvozok

- dvojrýchlostný prepínač pojazdu
- pojazďové kolesá s dvojistou prírubou
- gumené pásy s nízkym vodiacim profilom
- hydraulická prepravná brzda

Hydraulický systém

- variabilné hydraulické čerpadlo
- pomocný okruh vedený na koniec ramena
- spätný chod tretieho hydraulického okruhu
- systém priameho pojazdu
- kontrolné porty hydraulického tlaku
- tlakový akumulátor
- 1. pomocný okruh (Aux1) ovládaný cez pedál (štandard)
- Aux 1 a 2 s proporčným ovládaním prietoku na joystickoch (High-Spec)
- nastaviteľný maximálny prietok na Aux1 cez digitálny panel (High-Spec)
- nastaviteľný maximálny prietok na Aux2 cez ovládač (High-Spec)

Pracovné vybavenie

- rameno (1300 mm)
- 1 svetlo na výložník

Kabína

- ventilácia kabíny pre rýchle odhmlenie a odmrazenie okna
- 2 predné pracovné svetlá na kabíne
- váhovo nastaviteľné odpružené sedadlo
- hydraulicky ovládané joysticky s oporou pre zápästie
- predné okno s pneumatickými tlmiečmi
- príprava na rádio
- digitálny panel s diagnostickými funkciami
- ROPS (ochrana pri prevrátení)
- OPG (ochrana operátora Level I)
- vymeniteľný predný panel
- bočné zrkadlo
- núdzové kladivko
- vypínač a držiak majáku
- 12 V zásuvka

Ochranný rám

- váhovo nastaviteľné odpružené sedadlo
- samonapínací bezpečnostný pás
- digitálny panel s diagnostikou
- ROPS (systém ochrany pred prevrátením)
- FOPS (systém ochrany proti padajúcim objektom)
- vypínač a držiak majáku
- 12 V zásuvka

Iné

- Kubota originálny Anti-theft systém
- odkladací priestor na náradie
- negatívna brzda otáčania kabíny
- spodné oká pre uchytenie pri preprave

PRÍPLATKOVÁ VÝBAVA

- proporčné ovládanie pomocného okruhu
- rádio s 2 reproduktormi
- 2 predné pracovné svetlá
- bezpečnostný ventil pre výložník, rameno, radlicu
- bio olej
- špeciálna farba



U27-4

Typ	Štandardný model	High-Spec model
AUX1 / AUX2	• / -	• / •
AUX1 / AUX2 proporčné ovládanie prietoku	-	• / •
Automatické radenie rýchlosti Auto shift	-	•



TECHNICKÉ PARAMETRE U27-4

PRACOVNÝ ROZSAH

Hmotnosť stroja (s gumenými pásmi)		kg	2590	
Objem lyžice, štđ. SAE/CECE		m ³	0,066/0,056	
Šírka lyžice	S postrannými zubami	mm	500	
	Bez postranných zubov	mm	450	
Motor	Model	D1105-E4-BH-2		
	Typ	Vodou chladený naftový motor E-TVCS		
	Výkon ISO90249	HP/ot. za min.	21,2/2400	
		kW/ot. za min.	15,6/2400	
	Počet valcov	3		
	Zdvih valca	mm	78 x 78,4	
Objem	cm ³	1123		
Dĺžka	mm	4190		
Výška	mm	2430		
Rýchlosť otočenia kabíny	ot/min.	9,8		
Šírka gumených pásov	mm	300		
Rázvor podvozku	mm	1560		
Rožmery radlice (šírka x výška)	mm	1500 x 300		
Hydraulické čerpadlá	P1, P2	Axiálne variabilne nastaviteľné		
	Prietok	l/min.	28,2x2	
	Hydraulický tlak	MPa (kgf/cm ²)	21,6 (220,0)	
	P3	Zubové čerpadlo		
	Prietok	l/min.	19,2	
	Hydraulický tlak	MPa (kgf/cm ²)	17,2 (175)	
Maximálna rypná sila	Rameno	kN (kgf)	12,3 (1260)	
	Lyžica	kN (kgf)	21,0 (2140)	
Uhol natočenia výložníka (vľavo/vpravo)	°	75/55		
Pomocný okruh	Prietok	l/min.	48	
	Hydraulický tlak	MPa (kgf/cm ²)	17,2 (175)	
Pomocný okruh AUX2	Prietok	l/min.	19,2	
	Hydraulický tlak	MPa (kgf/cm ²)	17,2 (175)	
Objem nádrže hydraulického oleja	l	22		
Objem palivovej nádrže	l	33		
Max. rýchlosť pojazdu (nízka/vysoká)	km/h	2,5/4,5		
Statický tlak na podložie	kPa (kgf/cm ²)	24,7 (0,25)		
Svetlá výška podvozku	mm	290		

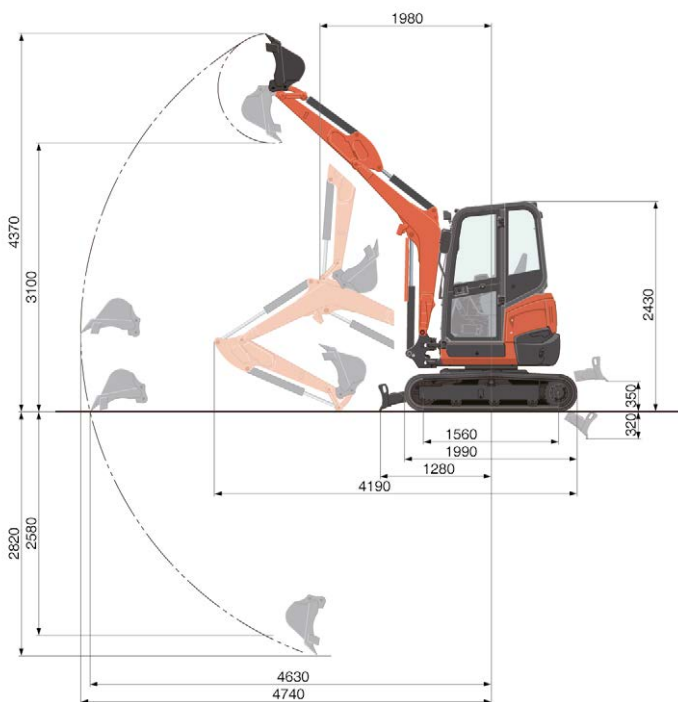
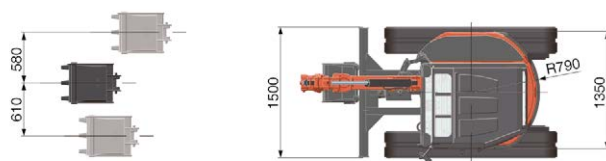

Rameno 1300 mm
Jednotky: mm



KAPACITA ZDVIHU

kN/kg

Výška zdvíhu	Vypustenie výložníka (2 m)		Vypustenie výložníka (max.)	
	Dopredu (s radlicou)	Bočné	Dopredu (s radlicou)	Bočné
1,5 m	7,3 (0,74)	7,2 (0,73)	–	–
1,0 m	10,2 (1,04)	6,8 (0,69)	4,2 (0,43)	2,4 (0,25)
0,5 m	11,5 (1,18)	6,5 (0,67)	–	–
0 m	12,3 (1,25)	6,4 (0,66)	–	–

Poznámka:

* Sila zdvíhu je meraná podľa ISO 10567 a nepresahuje 75% statickej bočnej stability stroja a 87% hydraulickej sily.

* Lyžica, závesný hák, popruhy a ďalšie zdvíhacie príslušenstvo nie sú súčasťou zdvíhacej kapacity.

* Pracovný dosah je počítaný s Kubota štandardnou lyžicou bez rýchloupínania.